

# Handbuch

Yealink SIP-T58W

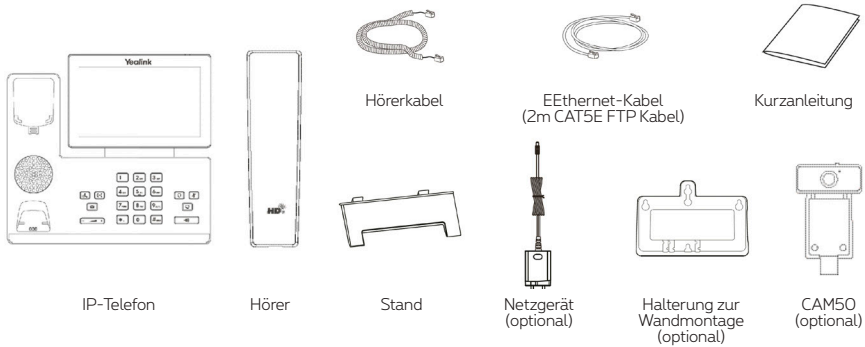

# Verpackungsinhalt



Wir empfehlen die Verwendung von Zubehör, das von Yealink entweder geliefert oder empfohlen wird. Der Gebrauch von Drittanbietern bereitgestellten Zubehörs, das von Yealink nicht freigegeben wurde, kann zu einer verminderten Leistungsfähigkeit führen.

## Befestigen Sie den Standfuß

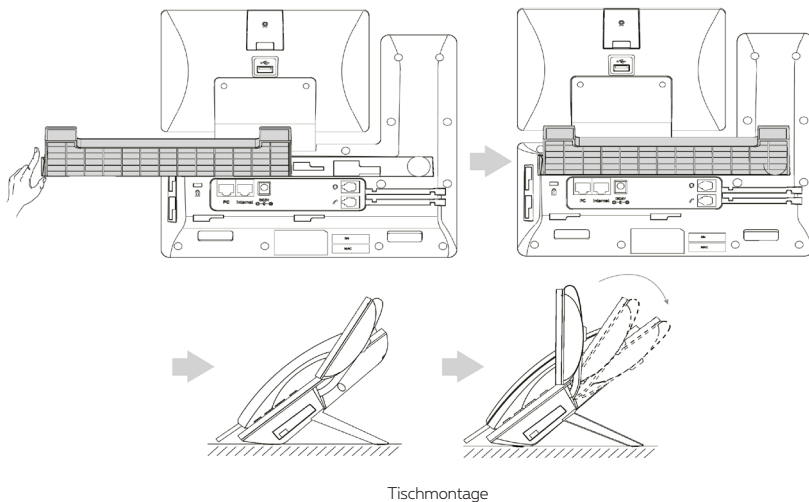

Sie können das Telefon auch an einer Wand befestigen. Weitere Informationen zur Installation der Wandhalterung finden Sie in der Installationsanleitung für die Wandmontage von Yealink SIP-T4X IP-Telefonen.

## Setzen Sie die Kamera

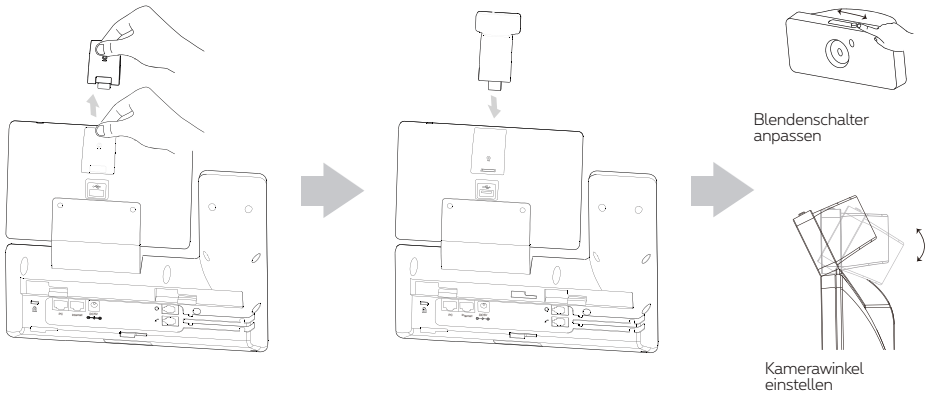

## Kabel anschließen

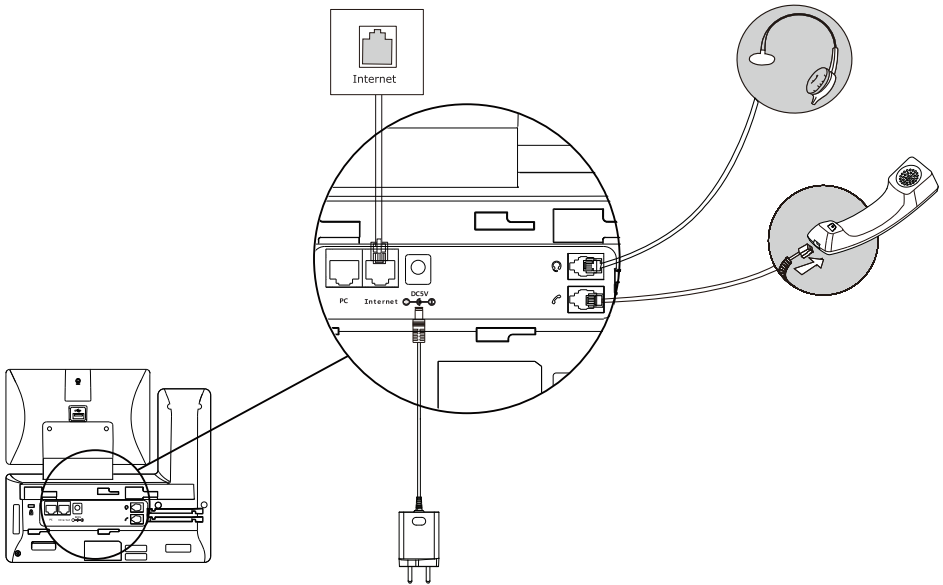

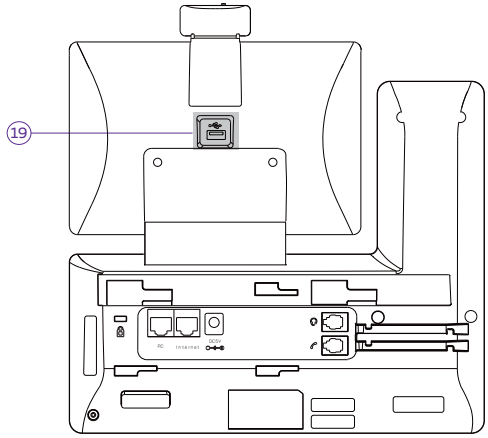
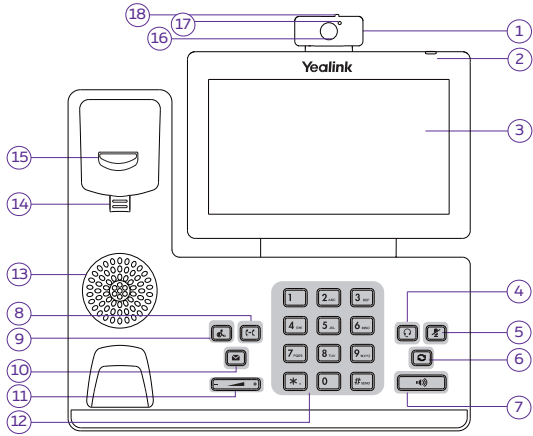

Hinweis: Das IP-Telefon darf nur mit dem originalen Yealink Netzteil (5V/2A) genutzt werden. Die Verwendung eines Netztes eines Drittanbieters kann zu einer Beschädigung des Telefons führen.

# Funktionen

















- 1 Kamera
- 2 Power LED-Anzeige
- 3 Touchscreen
- 4 Headset-Taste
- 5 Stummschalttaste
- 6 Redial-Schlüssel
- 7 Freisprech-Taste
- 8 Verbinden-Taste
- 9 Halten-Taste
- 10 Nachrichtentaste
- 11 Lautstärketaste
- 12 Tastenfeld
- 13 Lautsprecher
- 14 Umlegbare Lasche  
(sichert das Telefon bei Wandmontage)
- 15 Kontaktunterbrecher
- 16 Kameraobjektiv
- 17 Kamera-LED-Anzeige
- 18 Blendenschalter
- 19 USB 2.0-Anschluss

## Status der Symbole auf dem Tastbildschirm:

-  (Grün) Wird aufgenommen
-  (Grau) Aufnahme nicht erfolgreich
-  (Grün blinkend) Aufnahme läuft

# Gebrauch Ihres Telefons

## Hinweissymbole auf dem Touchscreen



Symbole	Zeigt an, dass...
	die Kamera nicht gefunden wurde
	das WLAN aktiviert ist
	das Telefon mit einem drahtlosen Netzwerk verbunden ist
	das kabelgebundene Netzwerk nicht verfügbar ist
	Bluetooth aktiviert ist
	das Bluetooth-Headset erfolgreich gekoppelt wurde
	das Bluetooth-Mobiltelefon erfolgreich gekoppelt wurde
	das Telefon gesperrt ist
	die Option "Weiterleiten" aktiviert ist
	die Option "Nicht stören" aktiviert ist
	die Option "Automatische Antwort" aktiviert ist
	Sie verpasste Anrufe haben
	Sie nicht abgehörte Sprachnachrichten haben
	die Option "Stumm" aktiviert ist
	ein USB-Flash-Laufwerk erkannt wurde

## Verwendung des Touchscreens

Standardmäßig unterstützt das IP-Telefon drei Standby-Bildschirme. Der Startbildschirm wird wie unten abgebildet angezeigt:



## Bewegen im Touchscreen:

- Auf dem Bildschirm nach links oder rechts streichen, um zwischen den verschiedenen Standby-Bildschirmen zu wechseln.
- Tippen Sie auf , um zum vorherigen Bildschirm zurückzukehren.
- Tippen Sie auf , um zum Standby-Bildschirm zurückzukehren.
- Tippen Sie auf , um die zuletzt verwendeten Anwendungen anzuzeigen und zu verwalten.

## Ändern des Bildschirmhintergrunds:

1. Drücken Sie lange auf eine leere Stelle des Standby-Bildschirms.
2. Tippen Sie auf **SCREEN HINTERGRÜNDE**.
3. Wählen Sie das gewünschte Bild aus.
4. Tippen Sie auf **Als Hintergrund festlegen**.

## Hinzufügen eines Widgets zum Standby-Display:

1. Drücken Sie lange auf eine leere Stelle des Standby-Bildschirms.
2. Tippen Sie auf **WIDGETS**.
3. Bewegen Sie das gewünschte Widget nach oben/unten/links/rechts an den gewünschten Platz auf dem Standby-Display.

## Kontrollzentrum und Benachrichtigungszentrum

Wischen Sie auf dem Bildschirm von oben nach unten, um zum Kontrollzentrum und zum Benachrichtigungszentrum zu gelangen.

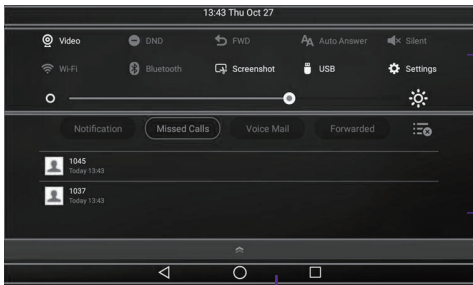

① Zeigt die Uhrzeit und das Datum des Telefons an

### ② Kontrollzentrum

- Um schnell Funktionen zu aktivieren/deaktivieren, einen Screenshot zu machen oder den Bildschirm, Einstellungen zu öffnen, tippen Sie auf die entsprechenden Symbole.
- Verwenden Sie den Schieberegler, um die Helligkeit des Bildschirms anzupassen.

### ③ Benachrichtigungszentrum

- Das Benachrichtigungszentrum zeigt die Liste der Benachrichtigungen, entgangenen Anrufen, Sprachnachrichten und umgeleiteten Anrufen an.
- Um alle Benachrichtigungen zu löschen, tippen Sie auf
  - Um eine bestimmte Benachrichtigung zu löschen, streichen Sie auf dem Display nach links oder rechts.
  - Um die Details zu sehen, tippen Sie auf die entsprechende Nachricht

④ Android-Tasten.

Streichen Sie von unten nach oben über den Bildschirm, um ihn auszublenden.

## Daten eingeben und ändern

Um die Bildschirmtastatur zu verwenden:

1. Tippen Sie auf das Eingabefeld und auf dem Touchscreen erscheint eine virtuelle Tastatur:

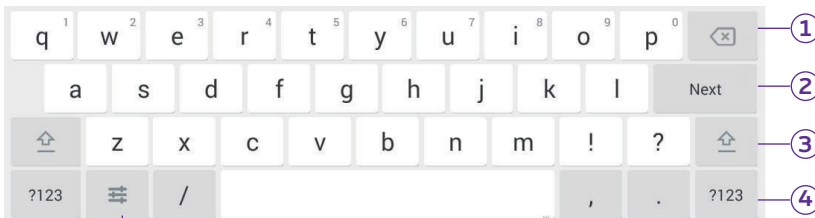

① Rücktaste.

② Kontextbezogene Funktionstaste.

- Tippen Sie auf **Weiter** um zur nächsten Funktion zu wechseln.
- Tippen Sie auf **OK** um die Einstellungen zu bestätigen.
- Tippen Sie auf **Anrufen** um die Nummer zu wählen.
- Tippen Sie auf **Los** um die Webseite zu öffnen.

③ Tippen, um in den Eingabemodus für Großbuchstaben zu wechseln.

④ Tippen, um in den Modus zur Eingabe von Zahlen und Symbolen zu wechseln.

⑤ Tippen Sie hier, um zu den Eingabeoptionen zu wechseln und dort die Eingabesprache einzustellen oder die Einstellungen der Android-Tastatur (AOSP) vorzunehmen.

2. Wenn Sie die Eingabe beendet haben, tippen Sie auf  um die Bildschirmtastatur auszublenden.

**Um die Bildschirmtastatur zu verwenden:** Wählen Sie eine Nummer oder geben Sie diese ein.

**Optionen in Feldern auswählen:** Tippen Sie auf den Feldnamen und anschließend auf die gewünschte Option im Pop-up-Dialogfenster.

## Grundlegende Anruffunktionen

### • Einen Video- / Audioanruf tätigen

**Mit dem Hörer:**

1. Nehmen Sie den Hörer ab.
2. Geben Sie die Nummer ein und tippen Sie dann auf **Anrufen**.

**Mit Freisprecheinrichtung:**

1. Tippen Sie bei aufgelegtem Hörer auf .
2. Geben Sie die Nummer ein und tippen Sie dann auf **Anrufen**.

**Mit Headset:**

1. Tippen Sie bei angeschlossenem Headset auf die Taste  um den Kopfhörermodus zu aktivieren.
2. Geben Sie die Nummer ein und tippen Sie dann auf **Anrufen**.

### • Einen Video- / Audioanruf annehmen

**Mit dem Hörer:** Nehmen Sie den Hörer ab.

**Mit Freisprecheinrichtung:** Tippen Sie auf .

**Mit Headset:** Tippen Sie auf .

### • Video-Steuerung während eines Anrufs

**Ändern der Videoanzeige:**

- Tippen Sie auf **Vollbild**, um das Video im Vollbildmodus anzuzeigen.
- Tippen Sie auf , um zum Standardmodus zurückzukehren.

**Das Video während eines Anrufs ein/ausschalten:**

Auf dem Bildschirm nach unten streichen, um die Steuerungsoberfläche aufzurufen, auf **Video** tippen, um die lokale Kamera ein/auszuschalten.

### • Einen Video- / Audioanruf beenden

**Mit dem Hörer:** Den Hörer auflegen oder die Funktionstaste **Anruf beenden** antippen.



**Mit Freisprecheinrichtung:** Tippen Sie auf  oder auf die Funktionstaste **Anruf beenden**.

**Mit Headset:** Die Funktionstaste **Anruf beenden** antippen.

### • Wiederwahl

- Drücken Sie  um die Liste **Placed** aufzurufen und tippen Sie dann auf den gewünschten Eintrag.
- Drücken Sie im Ruhezustand zweimal die Taste , um die zuletzt gewählte Nummer erneut zu wählen.

### • Einen Anruf stumm schalten und die Stummschaltung aufheben



- Tippen Sie auf , um das Mikrofon während eines Anrufs stumm zu schalten.
- Tippen Sie erneut auf , um den Ton des Anrufs zu aktivieren.

### • Halten und Wiederaufnahmen eines Anrufs

**Einen Anruf auf Hold setzen:**

Tippen Sie während eines aktiven Anrufs auf  oder die Funktionstaste **Anklopfen**.



## Um den Anruf wieder aufzunehmen, führen Sie eine der folgenden Aktionen durch:

- Wenn sich nur ein Anruf in der Warteschleife befindet, tippen Sie auf  oder die Funktionstaste **Fortsetzen**.
- Wenn sich mehr als ein Anruf in der Warteschleife befindet, tippen Sie auf den Anruf, den Sie wieder aufnehmen möchten, und dann auf  oder tippen Sie auf die Taste **Fortsetzen**.



## • Anrufweiterleitung

Sie können einen Anruf auf eine der folgenden Arten weiterleiten:



### Unangekündigte Weiterleitung:

1. Tippen Sie während eines Anrufs auf  oder die Funktionstaste **Weiterleiten**. Der Anruf wird auf Hold gesetzt.
2. Geben Sie die Nummer ein, an die Sie den Anruf weiterleiten möchten.
3. Tippen Sie auf  oder die Funktionstaste **Weiterleiten**.

### Weiterleitung ohne Rücksprache:

1. Tippen Sie während eines Anrufs auf  oder die Funktionstaste **Weiterleiten**. Der Anruf wird auf Hold gesetzt.
2. Geben Sie die Nummer ein, an die Sie den Anruf weiterleiten möchten und tippen Sie dann auf .
3. Tippen Sie auf  oder die Funktionstaste **Weiterleiten**.

### Weiterleitung mit Rücksprache:

1. Tippen Sie während eines Anrufs auf  oder die Funktionstaste **Weiterleiten**. Der Anruf wird auf Hold gesetzt.
2. Geben Sie die Nummer ein, an die Sie den Anruf weiterleiten möchten und tippen Sie dann auf .
3. Tippen Sie auf  oder die Funktionstaste **Weiterleiten** wenn der zweite Gesprächspartner antwortet.

## • Einen Anruf umleiten

### So aktivieren Sie eine Anrufweiterleitung:

1. Streichen Sie auf dem Bildschirm von oben nach unten, um zum Kontrollzentrum zu gelangen.
2. Tippen Sie auf **Setting** ▶ **Telefonbuch** ▶ **Rufumleitung**.
3. Wählen Sie die Art der Weiterleitung:
  - Sofortige Umleitung---** Eingehende Anrufe werden immer weitergeleitet.
  - Umleiten bei Besetzt---** Eingehende Anrufe werden umgeleitet, wenn das Telefon besetzt ist.
  - Umleiten bei Abwesenheit---** Eingehende Anrufe werden umgeleitet, wenn Sie nach einer bestimmten Zeit nicht antworten.
4. Geben Sie die Nummer ein, an die Sie die Anrufe weiterleiten möchten. Für Umleiten bei Abwesenheit, tippen Sie auf das Feld **Verzögerung** und wählen Sie dann die gewünschte Klingeldauer, bevor der Anruf umgeleitet wird.
5. Tippen Sie auf  um die Änderung zu speichern.

## • Telefonkonferenz

1. Tippen Sie während eines aktiven Anrufs auf die Funktionstaste **Konferenz**. Der Anruf wird auf Hold gesetzt.
2. Geben Sie die Nummer des zweiten Teilnehmers ein und tippen Sie auf  oder auf **Konferenz**.
3. Drücken Sie erneut die Funktionstaste **Konferenz**, wenn der zweite Teilnehmer den Anruf angenommen hat. Alle Gesprächspartner sind nun in die Konferenz eingewählt.
4. Drücken Sie die Funktionstaste **Anruf beenden** um die Verbindung mit allen Teilnehmern zu trennen.

Sie können die Konferenz in zwei Einzelanrufe aufteilen, indem Sie die Funktionstaste **Split** tippen.



## • Sprachnachrichten

Die Anzeige für wartende Nachrichten auf dem Standby-Bildschirm zeigt an, dass eine oder mehrere Nachrichten in der Mailbox warten. Die Betriebsanzeige-LED blinkt langsam rot

**Um die Sprachnachrichten abzuhören:** (Überprüfen Sie, dass der Voicemail-Code bereits im Telefon konfiguriert ist)

### 1. Zwei Methoden:

- Tippen Sie auf .
- Streichen Sie auf dem Bildschirm von oben nach unten, um das Benachrichtigungszentrum zu öffnen, tippen Sie auf **Sprachnachricht** und wählen Sie dann das gewünschte Element aus.

### 2. Folgen Sie den Sprachanweisungen, um Ihre Nachrichten abzuhören.

# Benutzereinstellungen für Ihr Telefon

## • Anrufliste

1. Tippen Sie auf , und wählen Sie dann die gewünschte Anrufliste auf der linken Seite.

2. Streichen Sie zum scrollen auf dem Bildschirm nach oben oder unten.

3. Tippen Sie nach dem gewünschten Eintrag auf , woraufhin Sie folgende Möglichkeiten haben:

- Tippen Sie auf **Anrufen** um einen Anruf zu tätigen.
- Tippen Sie auf **Hinzufügen** um den Eintrag zum lokalen Telefonbuch hinzuzufügen.
- Tippen Sie auf **Bearbeiten** um die Telefonnummer des Eintrags zu ändern, bevor Sie einen Anruf tätigen.
- Tippen Sie auf **Schwarze Liste** um den Eintrag auf die schwarze Liste zu setzen.
- Tippen Sie auf **Löschen** um den Eintrag aus der Liste zu löschen.

## • Telefonbuch

### Einen Kontakt hinzufügen:

1. Tippen Sie auf , und wählen dann auf der linken Seite die gewünschte Gruppe.

2. Tippen Sie auf  um einen Kontakt hinzuzufügen.

3. Geben Sie einen eindeutigen Kontaktnamen in das Feld **Name** sowie die Telefonnummern in die entsprechenden Felder ein.

4. Tippen Sie auf  um die Änderung zu speichern.

### Einen Kontakt bearbeiten:

1. Tippen Sie auf , und wählen dann auf der linken Seite die gewünschte Gruppe.

2. Tippen Sie auf  nach dem gewünschten Kontakt.

3. Bearbeiten Sie die Kontaktinformationen.

4. Tippen Sie auf  um die Änderung zu speichern.

### Einen Kontakt löschen:

1. Tippen Sie auf , und wählen dann auf der linken Seite die gewünschte Gruppe.

2. Tippen Sie nach dem gewünschten Kontakt auf  und dann auf Löschen.

3. Tippen Sie auf **OK** wenn auf dem Bildschirm «Delete select editem?» angezeigt wird.

Sie können Kontakte ganz einfach aus dem Anrufverlauf hinzufügen. Weitere Informationen finden Sie oben unter Anrufliste.

## • Volume settings

• Tippen Sie während eines Anrufs auf , um die Lautstärke des Hörers/der Freisprecheinrichtung/des Headsets einzustellen.

• Tippen Sie , wenn das Telefon im Standby-Modus ist oder klingelt, um die Lautstärke des Klingeltons einzustellen.

• Berühren Sie , um die Medienlautstärke im entsprechenden Bildschirm einzustellen.

## Sicherheitshinweise

### Betriebsumgebungstemperaturen

- Betriebstemperatur: -10 bis 50 °C
- Relative Luftfeuchtigkeit: 5 % bis 90 %, nicht kondensierend
- Lagertemperatur: -30 bis +70 °C

### Garantie

Unsere Produktgarantie ist auf das Gerät selbst beschränkt, wenn es normal und gemäß den Betriebsanweisungen und der Systemumgebung verwendet wird. Wir sind weder für Schäden oder Verluste haftbar, die aus der Verwendung dieses Produkts entstehen, noch für Ansprüche eines Dritten. Wir sind nicht haftbar für Probleme mit dem Yealink Gerät, die aus der Verwendung dieses Produkts entstehen. Wir sind nicht haftbar für finanzielle Schäden, Gewinnverluste, Ansprüche Dritter etc., die aufgrund der Verwendung dieses Produkts entstehen.

### Symbol DC

--- ist das Symbol für DC-Spannung.

### Richtlinie zur Beschränkung der Verwendung bestimmter gefährlicher Stoffe in Elektro- und Elektronikgeräten (RoHS)

Das Gerät erfüllt die Anforderungen der RoHS-Richtlinie der EU. Für Bestätigungen der Einhaltung können Sie sich an support@yealink.com wenden.

### Sicherheitshinweise

Bewahren Sie diese Anweisungen auf. Lesen Sie diese Sicherheitshinweise vor der Verwendung!

Die folgenden grundlegenden Vorsichtsmaßnahmen müssen zur Vermeidung von Bränden, Stromschlag und anderen Verletzungen immer befolgt werden.

#### ⚠ Allgemeine Vorschriften

- Lesen Sie vor der Installation und Verwendung des Geräts die Sicherheitshinweise sorgfältig durch und beobachten Sie die Situation im Betrieb.
- Halten Sie das Gerät während der Lagerung, dem Transport und dem Betrieb stets sauber und trocken.
- Vermeiden Sie während der Lagerung, dem Transport und dem Betrieb stets Zusammenprallen und Stürze des Geräts.
- Versuchen Sie nicht das Gerät eigenständig zu demontieren. Wenden Sie sich im Falle von Mängeln an das zuständige Wartungszentrum für eine Reparatur.
- Ohne vorherige schriftliche Zustimmung dürfen weder Unternehmen noch Einzelperson Änderungen an der Struktur oder dem Sicherheitskonzept des Geräts vornehmen. Yealink übernimmt unter keinen Umständen die Haftung für Folgen und Rechtsansprüche, die auf solche Änderungen zurückzuführen sind.
- Beachten Sie bitte die entsprechenden Gesetze und Vorschriften bei der Verwendung des Geräts. Die gesetzlichen Rechte Dritter müssen ebenfalls beachtet werden.

#### ⚠ Umweltvorschriften

- Stellen Sie das Gerät an einem gut belüfteten Ort auf. Setzen Sie das Gerät nicht direkter Sonneneinstrahlung aus.
- Halten Sie das Gerät trocken und frei von Staub.
- Stellen Sie das Gerät auf einen stabilen, ebenen Untergrund.
- Bitte legen Sie keine schweren Gegenstände auf das Gerät, da Beschädigung und Verformungen durch zu hohe Last möglich sind.
- Halten Sie mindestens 10 cm Abstand zwischen dem Gerät und dem nächsten Objekt ein, um die Wärmeabfuhr zu gewährleisten.
- Stellen Sie das Gerät nicht auf oder in der Nähe von entflammbar oder brandgefährdeten Objekt wie Gummimaterialien auf.
- Halten Sie das Gerät fern von Hitzequellen und offenem Feuer, wie Kerzen oder einer elektrischen Heizung.
- Halten Sie das Gerät fern von jedem Haushaltsgerät mit starkem Magnetfeld oder Elektromagnetfeld, z.B. einem Mikrowellenherd oder einem Kühlschrank.

#### ⚠ Betriebsvorschriften

- Lassen Sie das Gerät nicht ohne Aufsicht durch ein Kind verwenden.
- Lassen Sie kein Kind mit dem Gerät oder einem Zubehörteil spielen, da Kleinteile verschluckt werden können.
- Bitte verwenden Sie ausschließlich Zubehör, das vom Hersteller bereitgestellt oder genehmigt wurde.
- Die Stromversorgung des Geräts muss den Anforderungen der Eingangsspannung des Gerätes entsprechen. Bitte verwenden Sie ausschließlich den bereitgestellten Überspannungsschutz an der Steckdose.
- Achten Sie vor dem Anschließen oder Abziehen des Kabels darauf, dass Ihre Hände vollständig trocken sind.

- Verschütten Sie keine Flüssigkeiten auf das Gerät und verwenden Sie es nicht in der Nähe von Wasser, beispielsweise in der Nähe einer Badewanne, Waschtisch, einem Spülbecken, in einem feuchten Keller oder in der Nähe eines Schwimmbeckens.
- Treten Sie nicht auf das Kabel, ziehen und verbiegen Sie es nicht, da dadurch zu einer Fehlfunktion des Geräts kommen kann.
- Schalten Sie das Gerät bei Gewitter aus und trennen Sie es von der Stromversorgung. Ziehen Sie das Netzkabel und das ADSL-Twisted-Pair-Kabel (Festnetzkabel) zur Vermeidung eines Blitzschlags.
- Wenn das Gerät längere Zeit ungenutzt bleibt, trennen Sie es von der Stromversorgung und ziehen Sie den Netzstecker.
- Wenn Rauch oder ungewöhnliche Geräusche oder Gerüche aus dem Gerät austreten, trennen Sie das Gerät sofort von der Stromversorgung und ziehen Sie das Netzkabel. Wenden Sie sich an das angegebene Wartungszentrum für eine Reparatur.
- Führen Sie keine Gegenstände in Einschübe oder Anschlussöffnungen des Geräts ein, die kein Bestandteil des Produktes oder ein Zubehörteil sind.
- Schließen Sie zuerst das Erdungskabel des Geräts an, bevor Sie ein Kabel anschließen. Trennen Sie das Erdungskabel nicht, bis nicht alle anderen Kabel entfernt wurden.

#### ⚠ Reinigungsvorschriften

- Bevor Sie das Gerät reinigen, schalten Sie es aus und trennen Sie es von der Stromversorgung.
- Verwenden Sie ein Stück trockenes, weiches und antistatisches Tuch zum Reinigen des Geräts.
- Halten Sie das Netzkabel sauber und trocken. Über einen schmutzigen oder nassen Netzstecker kann es zu einem elektrischen Schlag oder anderen Gefahren kommen.

#### ⚠ UMWELTFREUNDLICHE VERWERTUNG

##### Entsorgen Sie das Gerät nicht mit dem Hausmüll.

Ihren Nichtbeachtung kann eine Buße oder Verfolgung gemäß dem geltenden Recht nach sich ziehen. Das Gerät am Ende seiner Nutzungsdauer zu einer speziellen Elektroschrottsammelstelle gebracht und vom Hausmüll gesondert verarbeitet werden muss.



##### Halten Sie stets die geltenden Vorschriften ein.

Ihren Nichtbeachtung kann eine Buße oder Verfolgung gemäß dem geltenden Recht nach sich ziehen. Das Gerät am Ende seiner Nutzungsdauer zu einer speziellen Elektroschrottsammelstelle gebracht und vom Hausmüll gesondert verarbeitet werden muss.

### Fehlerbehebung

Die Einheit kann das Yealink Gerät nicht mit Strom versorgen. Es gibt Probleme mit dem Steckeranschluss.

1. Reinigen Sie den Stecker mit einem trockenen Tuch.
2. Schließen Sie ihn an einer anderen Steckdose an.

Die Umgebungstemperatur liegt oberhalb des Betriebstemperaturbereichs.

1. Verwenden Sie die Einheit innerhalb des Betriebstemperaturbereichs. Das Kabel zwischen der Einheit und dem Yealink Gerät ist nicht richtig angeschlossen.
  1. Schließen Sie das Kabel richtig an. Das Kabel lässt sich nicht richtig anschließen.
  1. Sie haben möglicherweise ein falsches Yealink Gerät angeschlossen.
  2. Verwenden Sie die richtige Stromversorgung. Es befindet sich möglicherweise Staub etc. im Port.
1. Reinigen Sie den Port. Setzen Sie sich bei weiteren Fragen mit Ihrem Händler oder Ihrer anerkannten Servicestelle in Verbindung.

### Kontaktadressen des Ansprechpartners

YEALINK NETWORK TECHNOLOGY CO., LTD.  
309, 3rd Floor, No. 16, Yun Ding North Road, Huli District, Xiamen City, Fujian, VR China  
YEALINK (EUROPE) NETWORK TECHNOLOGY B.V.  
Strawinskylaan 3127, Atrium Building, 8th floor, 1077ZX Amsterdam, Niederlande  
YEALINK (USA) NETWORK TECHNOLOGY CO., LTD.  
999 Peachtree Street Suite 2300, Fulton, Atlanta, GA, 30309, USA  
Hergestellt in China



## Declaration of Conformity

We,

YEALINK(XIAMEN) NETWORK TECHNOLOGY CO.,LTD

Address: 309, 3rd Floor, No.16, Yun Ding North Road,  
Huli District, Xiamen City, Fujian, P.R. China

Manufacturer: YEALINK(XIAMEN) NETWORK TECHNOLOGY CO.,LTD

Address: 309, 3rd Floor, No.16, Yun Ding North Road,  
Huli District, Xiamen City, Fujian, P.R. China

DATE: 05<sup>th</sup> /February/2021

declare that the product

**Type: Smart Business Phone**

**Model:MP58,SIP-T58W**

meets the essential requirements and other relevant provisions according to the following EC directive

**Directive: 2014/30/EU, 2014/35/EU,RED 2014/53/EU**

**Conformity**

The product complies with the following standards:

Safety : EN 62368-1:2014+A11:2017

EMC: EN 55032:2015+A11:2020

EN 55035:2017+A11:2020

EN61000-3-2: 2014

EN61000-3-3: 2013+A1:2019

Radio:ETSI EN 301 489-1 V2.2.3,

ETSI EN 301 489-17 V3.2.4,

ETSI EN 300 328 V2.2.2;

ETSI EN 301 893 V2.1.1

EN 300 440 V2.2.1

**Health :EN 50385:2017;**

**Directive 2011/65/EU and (EU)2015/863** of the European Parliament and of the Council of 8 June 2011 and 4 June 2015 on the restriction of the use of certain hazardous substances in electrical and electronic equipment(RoHS 2.0)

**Directive 2012/19/EU** of the European Parliament and of the Council of 4.July.2012 on Waste electrical and electronic equipment(WEEE)

**Regulation (EC) No.1907/2006** of the European Parliament and of the Council of 18.December.2006 on Registration, Evaluation, Authorization, and Restriction of Chemicals (REACH)

NAME: Huahu Wang

DATE:

TITLE: Manager



*Huahu Wang*

*29 - Jan - 2021*

## Technical Support

Visit Yealink WIKI (<http://support.yealink.com/>) for the latest firmware, guides, FAQ, Product documents, and more. For better service, we sincerely recommend you to use Yealink Ticketing system (<https://ticket.yealink.com>) to submit all your technical issues.

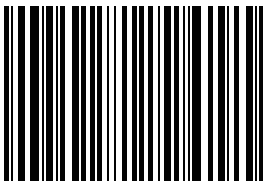

430104001692



YEALINK(XIAMEN) NETWORK TECHNOLOGY CO.,LTD.  
Web: [www.yealink.com](http://www.yealink.com)  
Copyright©2021 YEALINK(XIAMEN) NETWORK  
TECHNOLOGY CO.,LTD. All rights reserved.